

TIME ATTACK SE

TIME ATTACK - RACE YOURSELF - PACERACE



CLUB RS

(TA-CLUB RS)

TEKNISKA REGLER

V. 2025.11.20

CLUB RS (TA-Club RS), TEKNISKA REGLER: V.2025.11.20

TA-Club RS 1 Tillåtna fordonstyper	1
TA-Club RS 2 Karosseri, Chassi samt Bromsar	1-2
TA-Club RS 3 Motor och transmission	2
TA-Club RS 4 Däck och fälgar	2-3
TA-Club RS 5 Bränslesystem, Elsystem samt Drivmedel	3
TA-Club RS 6 Avgassystem	3
TA-Club RS 7 Inredning	4
TA-Club RS 8 Säkerhetsutrustning	4-5
Exempelbilar	6

Förkortningar:

Faktisk Vikt - FV

Faktisk Motoreffekt - FE

Hästkrafter - HK

Wet Race - WR

Token - en tilldelad regelpoäng som ger bilen rätt att använda särskilda tekniska lättnader eller modifieringar.

TILLÄMPNING AV TEKNISKA REGLEMENTET: Om det inte särskilt anges att något är tillåtet så betyder det att all form av förändring från originalutförande är förbjuden.

DISPENS ELLER UNDANTAG FRÅN REGLEMENTET: Om något inte överensstämmer enligt reglementet med din bil, finns möjlighet att söka dispens (undantag). Kontakta tech@timeattack.se med bilens spec samt ditt telefonnummer så ringer vi upp dig med support.

Definition av faktisk motoreffekt (FE):

Detta är den högsta effekt (HK) som motorn får ge under tävlan. Gäller samtliga nedan regler som innefattar gränser av effekt. Det är alltid upp till föraren att bevisa tillåtna effekten ej överskridits, t.ex. vid teknisk upplysning eller Parc fermé. Effekten kan ej bevisas med enbart ex. bromspapper från tidigare tillfälle, den bör påvisas på så många uteslutande aktuella sätt som möjligt.

Drivlineförlust räknas enligt följande:

- **Dyno rullar:** 2WD 7%, 4WD 13%.
- **Dyno nav:** 2WD 3%, 4WD 5%.

Så här räknar du ut din faktiska motoreffekt (FE):

3%: - 0.97

5% - 0.95

7% - 0.93

13% - 0.87

Exempel: Tvåhjuldriven bil med 500hk uppmätt på rullar. $500/0,93 = 537,6\text{hk}$.

Definition av faktisk vikt (FV):

Bilens vikt med förare och bränsle.

När bilen vägs vid besiktning eller Parc Fermé, vägs den med förare inkl förarutrustning.

Du kan använda Transportstyrelsens data för att få en ungefärlig faktisk vikt.

Ha dock i åtanke att tjänstevikt inkluderar full tank och en förare på 75 kg.

Har du modifierat bilen från originalutförande subtraherar eller adderar du motsvarande vikt.

TA-Club RS 1 Tillåtna fordonstyper och förare

1.1 Alla serietillverkade personbilar av karossbils typ med förbränningsmotor är tillåtna.

1.2 Bilen måste behålla original självbärande kaross eller ram.

1.3 Bilen måste någon gång ha varit registrerad med identifierbart chassinummer. Svenskt eller utländskt giltigt registreringsbevis måste kunna presenteras som bevis på detta.

1.3.1 Bilar som ej varit registrerade får delta med 1.0 högre vikt/effekt.

1.4 Förare som deltar i klassen får inte ha mer än en full säsong av erfarenhet, eller sporadisk körning motsvarande två fulla säsonger, på semi-professionell eller professionell racingnivå, med undantag av Time Attack.

Kontakta tech@timeattack.se med ditt kompletta CV av tidigare körning, lista på ev. FIA licenser du innehar/haft som tävlingsförare vid tveksamheter.

1.5 Vid tre tidigare serievinster av klassen är deltagande utöver wildcard inte tillåtet.

TA-Club RS 2 Karosseri, väghållning samt bilens utsida

2.1 Sidospeglar får bytas. Det ska finnas en på vardera sida.

2.2 Bogseröglor ska finnas både fram och bak samt vara tydligt utmarkerade.

2.3 Coilovers får monteras med högst 3-vägs justering (avser kompression och retur).

2.4 Krängningshämmare får bytas (knivtyp ej tillåten).

2.5 Samtliga bussningar i upphängningar får bytas fritt.

2.6 Stag mellan fjäderbenstorn i motorrum får modifieras och bytas fritt.

2.7 Länkarmar, camber, toe och tractionstag får bytas fritt upp till och med årsmodell 2017. Ändringar i infästningspunkter är inte tillåtna.

2.7.1 På bilar 2018 och nyare får ett stag per sida i fram- eller bakvagnen bytas. T.ex. camber eller toe-stag.

2.8 Breddning är tillåtet med upp till 100mm breddning per sida.

2.9 Lägsta punkten på bilen får inte understiga 40mm mätt från marken.

2.10 Diffusor bak får monteras. Den får inte sticka utanför bilen uppifrån sett i lodrät linje.

2.11 Motorhuv/motorlucka får bytas. Vid byte skall två extra låsanordningar monteras och original låsanordning samt säkerhetsspärr för motorhuv/motorlucka tas bort eller tvingas i öppet läge.

2.12 Om batteri eller bränslesystem finns oskyddat i bagageutrymmet, skall original låsanordning för bagagelucka tas bort eller tvingas i öppet läge och två extra låsanordningar monteras.

2.13 Bakre vinge får ha en maximal bredd på 1800 mm.

2.14 Splitter (utstick räknas från frontens nedersta del där splittern möter fronten) och canards (max 10mm utanför framskärmarnas bredaste punkt) får monteras, max utstick enligt nedan.

Samtliga vågräta (eller nära vågräta) ytor som är ämnade för att öka marktrycket eller reducera lyft anses som splitter och skall därmed räknas som splitter. Gäller på frontens nedersta del.

- Splitter, max utstick 125mm.
- Canards, max 4st, max utstick 100mm.

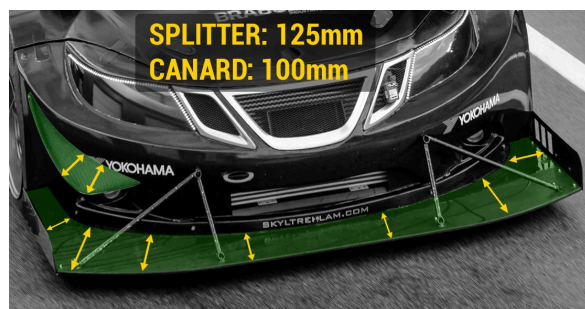

2.15 Alla ej originalmonterade aerodynamiska hjälpmedel/delar såsom plangolv, splitter samt diffusor mellan fram och bakhjul är förbjudna enligt bild nedan.

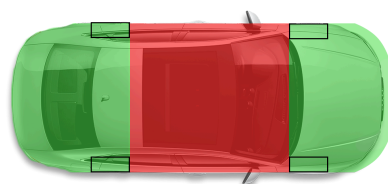

2.16 Bakrutan och sidorutorna får ersättas med klara rutor i lexan eller polykarbonat. Rutorna ska vara minst 3 mm tjocka, behålla originalets form och vara ordentligt fastsatta.

2.17 Det är tillåtet att kapa bort ej bärande delar i hjulhusen.

2.18 Bromssystemet får modifieras och bytas fritt. Keramiska skivor är ej tillåtna. (undantag om bilen levererats med det från fabrik).

TA-Club RS 3 Motor och transmission

3.1 Bilens faktiska vikt/effekt-förhållande får vara enligt tabellen nedan. Maximal FE oavsett vikt/effekt är 400HK.

ÅRSMODELL	VIKT/EFFEKT	MANUELL	ORIGINAL	GATDÄCK
-2004	>3,7	>3,5		- 0,2
-2004	3,699 - 3,4	3,499 - 3,3	X	- 0,2
2005-2015	>4,0	>3,9		-0,2
2005-2015	3,999-3,7	3,899 - 3,6	X	-0,2
2016-2019	>4,3	>4,1		-0,2
2016-2019	4,299 - 4,1	4,099 - 3,8	X	-0,2
2020-	>4,5	>4,3		-0,2
2020-	4,499 - 4,2	4,299 - 4,0	X	-0,2

Exempel: Modifierad bil av årsmodell 2006 med manuell låda samt r-däck = 3.9 lägsta tillåtna vikt/effekt.

Max tillåten faktisk effekt = faktisk vikt / 3,9.

Minimum tillåten faktisk vikt = faktisk effekt x 3,9.

3.1.1 Bilar vars faktiska vikt/effekt är inom en rad med X i kolumnen "ORIGINAL" får delta om de lämnas original som från fabrik. Säkerhetsutrustning, däck/fälg, bromssystemet får installeras och uppgraderas.

3.2 Luftfilter, insug och delar till insuget får modifieras och bytas fritt.

3.3 Vattenkylsystem och laddluftkylarsystem får modifieras och bytas fritt.

3.4 ECU får modifieras och bytas fritt.

3.5 Koppling, svänghjul och diff får modifieras och bytas fritt.

3.6 Växellådan får modifieras och bytas fritt men måste komma från en serietillverkad personbil.

3.7 Motorbyte är tillåtet.

3.8 Byte eller montering av turbo eller kompressor är tillåtet.

3.9 Det är tillåtet att byta delar i motorns block och topp.

3.10 Oljekylare får modifieras och bytas fritt.

3.11 "Tokens": Bilar med framhjulsdraft tilldelas en (1). Om bilens faktiska vikt-/effektförhållande är 0,3 eller mer över bilens lägsta tillåtna FVE tilldelas en (1), och om det är 0,6 eller mer över tilldelas två (2).

- Montering av sekventiell växellåda (paddlar ej tillåtna).
- Tillåtelse att tillämpa Aero regler från Pro Street (TA-PS 2.14, 2.15) samt undantag av regel TA-CH 2.15. Aerodynamiska hjälpmedel/delar såsom plangolv får monteras.
- Byta samtliga dörrar till glas/kolfiber (kräver bur med godkända dörrsträvor).
- +40mm total tillåten däckbredd.
- Länkar, camber, toe och tractionstag får bytas fritt. Inga ändringar i infästningspunkterna är tillåtna.

3.12 Motorn bör ha sluten vevhusventilation. Om öppet system används skall uppsamlingskärl vara på minst 1.5L.

TA-Club RS 4 Däck och fälgar

4.1 Däck skall vara DOT och E-märkta och av typen gatdäck (treadwear >180) eller R-däck (t.ex. Michelin Cup 2 & Yokohama A052). All form av modifiering av däck gjord efter tillverkning är ej tillåtet.

4.1.1 Hankook Ventus TD221, Michelin Pilot Sport Cup2R, Pirelli Trofeo RS och ev. framtida liknande mjuka Racing R-däck är ej tillåtna. Kontakta oss vid frågor om ett däck.

4.2 Minsta mönsterdjupet vid besiktning är 1.6mm.

4.3 Slitytan på däckets ovansida får inte sticka utanför karossen.

4.4 Endast en uppsättning torrdäck får användas per tävling samt en uppsättning däck specifikt för "Wet Race (WR)" och måste besiktas in, skadade däck får ersättas efter godkännande av teknisk chef. Det är fritt att använda valfria däck under pass som inte är inom tävling, t.ex. Warmup.

4.4.1 WR-däck måste ha minst 4mm mönsterdjup och dränering åt alla håll.

4.4.2 WR utlyses vid nederbörd som bedöms påverka greppnivån och avhyses när nederbörd slutat och underlaget bedöms vara normalt. Under WR krävs däck med 4mm mönsterdjup och dränering åt alla håll.

4.4.3 Inbesiktigade WR-däck är tillåtna vid nederbörd även om WR inte är utlyst.

4.5 Maximalt tillåten sammanräknad däckbredd enligt tabell nedan (FWD = Framhjulsdrift):

FAKTISK VIKT (KG)	TOTALBREDD (MM)	EXEMPEL
- 1050	960	235x4, 235x2 + 245x2
- 1050 FWD	1000	235x4, 235x2 + 245x2
1051 - 1350	1000	245x4, 245x2 + 255x2
1051 - 1350 FWD	1040	255x4, 255x2 + 265x2
1351 - 1550	1040	255x4, 255x2 + 265x2
1351 - 1550 FWD	1080	265x4, 265x2 + 275x2
1551 -	1080	265x4, 265x2 + 275x2
1551 - FWD	1120	275x4, 265x2 + 285x2

4.6 Fälgar får bytas fritt.

TA-Club RS 5 Bränslesystem, Elsystem samt Drivmedel

5.1 Bränslesystemet får modifieras och bytas fritt. Bränsleledningar och kopplingar ska vara av högtryckstyp, dock minst av originalutförande. Bränslekopplingar eller komponenter får bara finnas i kupén om de är inkapslade. De ska dras så att kontakt med bilens rörliga delar undviks.

5.1.1 Om säkerhetstank används ska den vara SFI- eller FIA-godkänd. Datummärkning får ha passera.

5.2 Bilens elsystem får modifieras

5.3 Batteriet får flyttas men ska vara ordentligt fastsatt och ha isolerad pluspol. Om det placeras i kupén eller i bagageutrymmet, och det finns öppning mellan kupé och bagage, ska det monteras i en vätsketät och avluftad batteribox. Undantag gäller för AGM-, litium- och gelebatterier.

5.4 Framljus, bakljus, bromsljus och blinkers skall fungera.

5.5 Om en huvudströmbrytare monteras ska den vara av gnistfri modell. Den ska bryta batteriet, stänga av motorn samt bryta B+-kretsen till generatoren. Det är tillåtet att fortfarande ha motorelektroniken inkopplad för att försörja eventuella minnesfunktioner. Manövreringen ska vara åtkomlig från både förarplats och utsida samt vara tydligt markerad med en dekal bestående av en röd blixtpå blå botten i en vit triangel med bas på minst 120 mm.

5.6 Alla typer av diesel, bensin (95 & 98) oktan samt E85 får användas.

TA-Club RS 6 Avgassystem

6.1 Avgassystemet och dess fastsättning får modifieras och bytas fritt.

6.2 Bil med originalmonterad katalysator ska behålla den eller ersätta med en likvärdig eftermarknad.

6.3 Avgassystemets utblås ska mynna ut efter bilen bakre axel.

6.4 Bilens ljudnivå får inte överstiga 95 dBA vid förbipassering enligt SBF:s mätmetod.

TA-Club RS 7 Inredning

- 7.1** Rensa inredningen är tillåtet. Original instrumentbräda och en passagerarstol skall vara kvar samt att insidan av dörrarna fram skall vara täckta.
- 7.2** Ratt, bälten och stolar får bytas.
- 7.3** Utrustning för loggning och övervakning är tillåten att monteras.
- 7.4** Bur eller båge får installeras men är inget krav, instrumentbrädan får modifieras för installation.
- 7.5** Backkamera får användas istället för inre backspegel.

TA-Club RS 8 Säkerhetsutrustning

- 8.1** Hjälm med SNELL eller FIA märkning är godkända. I öppna bilar skall Integralhjälm användas. Maximalt tillåten vikt inklusive tillbehör 1500g. Vid högre vikt krävs ett FIA eller SFI certifierat FHR eller HNRS system.
- 8.2** Heltäckande klädsel (långärmat, långbent och handskar) av bomull eller ej brandfarligt material är obligatoriskt. FIA eller SFI-godkänd föraroverall, skor och handskar rekommenderas för den egna säkerheten.
- 8.3.** Används säkerhetsbälte av fyrapunktstyp (sexpunktstyp rekommenderas) eller mer skall det vara FIA eller SFI 16.1 certifierat. Åldersgränsen behöver inte uppfylla sista klassificeringsdatum. Axelremmarnas infästning skall sitta så högt som möjligt, dock ej högre än axelhöjd. Endast infästningsöglor av typ som är avsedda för bälten får användas.
- 8.3.1** Används bälten av fyrapunktstyp eller mer är stol för minst samma antal punkter samt skyddsåge eller skyddsbur obligatoriskt (se TA-CH 8.6, 8.7, 8.8).
- 8.3.2** Används FHS eller HNRS system skall bälten vara anpassade för det system som används.
- 8.3.3** Om bältets infästningspunkter sitter genom karosseriplåt, ska en bricka minst 3 mm tjock och minst 40 cm² i storlek monteras på motsatt sida. Dimension på bult och mutter samt infästningsöglor ska vara 7/16 UNF.
- 8.3.4** Använder man Simpson Hybrid S så är original 3-punktsbälten godkänt.
- 8.4** Om förarstol avsedd för säkerhetsbälte av minst fempunktstyp (sexpunktstyp rekommenderas) är monterad skall denna vara av FIA certifiering min 8855-1999 alt. min SFI 39.2 certifiering. Åldersgränsen behöver inte uppfyllas avseende sista klassificeringsdatum. Vi rekommenderar dock att dem inte är äldre än fem (5) år.
- 8.4.1** Används original 3-punktsbälte skall det träs igenom sidohålen på stolen.
- 8.5** Skyddsåge eller skyddsbur är frivilligt men rekommenderas för din egen säkerhet.
- 8.5.1** Vid användning av skyddsåge eller skyddsbur se TA-CH 8.

Bältet bör monteras enligt dessa skisser (taget från FIA App J 253).

Rekommenderat med max 20 graders lutning av axelbandets infästning

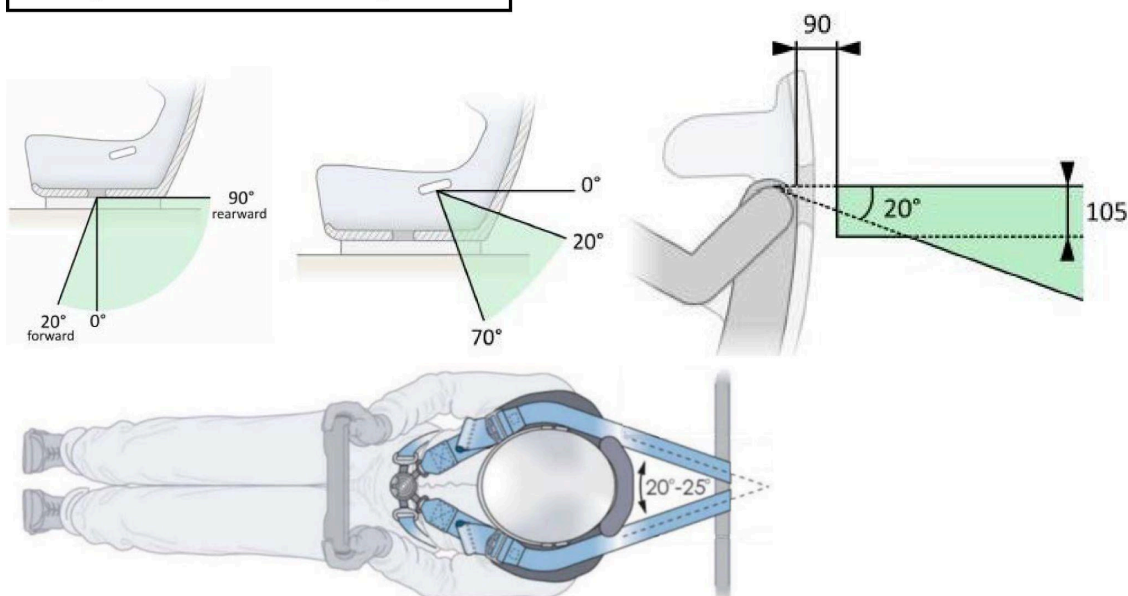

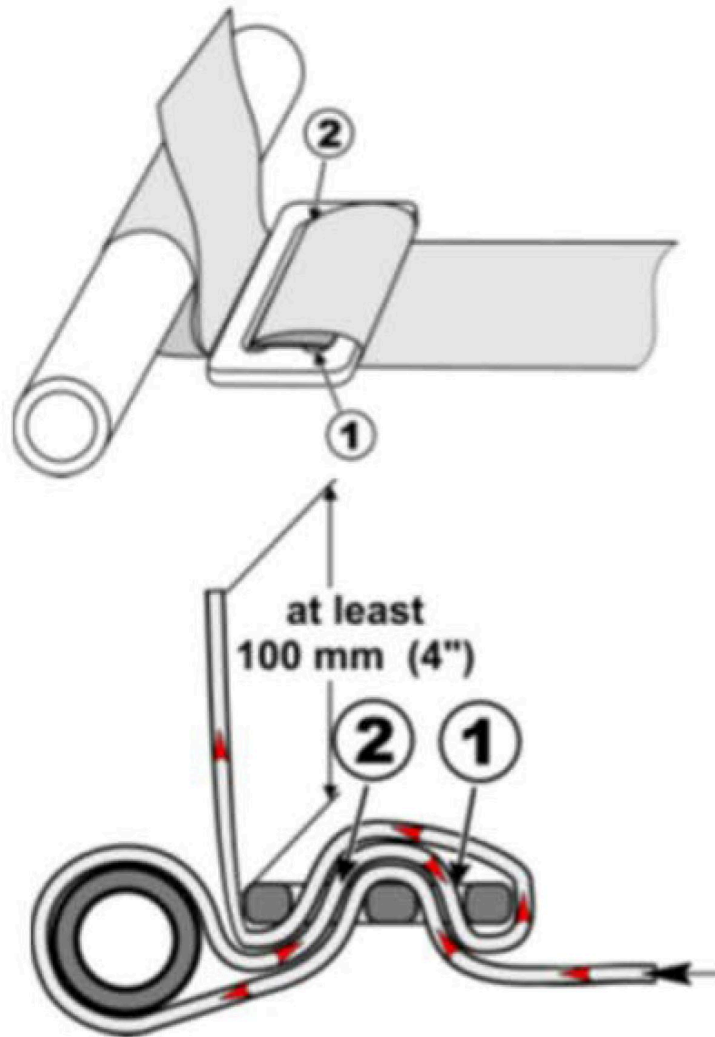

Förfrågningar om Tekniska reglementen, dispenser och all annan hjälp med regler skickas skriftligt via mail till (uppge telefonnr. så ringer vi upp dig): tech@timeattack.se.

All text (utom i de fall där det tydligt hänvisats annat) i detta dokument, är immateriell egendom skapad av och upphovsrättsligt ägd av TIMEATTACK.SE (Superior Imports AB). För nyttjande av text eller avtalslicens för att bruka reglerna kontakta: info@timeattack.se.



EXEMPELBILAR: Faktisk effekt/faktisk vikt = faktisk vikt/effekt.

* Måste hållas 100% original som från fabrik.

Vikter innefattar en förare på 80kg och halv tank.

ÅRSMODELL	VIKT/EFFEKT	MANUELL	ORIGINAL	GATDÄCK
-2004	>3,7	>3,5		- 0,2
-2004	3,699 - 3,4	3,499 - 3,3	X	- 0,2
2005-2015	>4,0	>3,9		-0,2
2005-2015	3,999-3,7	3,899 - 3,6	X	-0,2
2016-2019	>4,3	>4,1		-0,2
2016-2019	4,299 - 4,1	4,099 - 3,8	X	-0,2
2020-	>4,5	>4,3		-0,2
2020-	4,499 - 4,2	4,299 - 4,0	X	-0,2



Renault Megane RS 2015 - Man
321hk 1394kg = 4,34



Toyota GR Yaris 2025 - AUT
305hk 1379kg = 4.52



Audi TT-RS 2014 - DSG
390hk 1578kg = 4,04



Toyota GR Yaris 2020 - Man
315hk 1360kg = 4,31



BMW 1M 2012 - Man
380hk 1488kg = 3,91



Mazda MX-5 CUP 2018 - Man
210hk 1087kg = 5,17



Saab 9-3 SS 2003 - Man
395hk 1400kg = 3,54



Suzuki Swift Sport 2018 - MAN
250hk 1043kg = 4,17