

TIME ATTACK SE

TIME ATTACK - RACE YOURSELF - PACERACE



PACERACE REGLER

(PR)

Versio 2026.04.08

PACERACE-SÄÄNNÖT (PR) - V.2026.04.08

PR 1 Kilpailustatus ja ajoneuvo	1
PR 3 Osallistuvat kuljettajat, ajokortti ja rekisteröinti	1
PR 3 Kuljettajakokous ja turvallisuustarkastus	1
PR 4 Pysäköintialue ja bändivarikko	1
PR 5 Lähtö ja sisäänkirjautuminen	1
PR 6 Toteutus ja toteutus	2
PR 7 Tulokset ja pisteytys	2
PR 8 -joukkueimestaruus	2
PR 9 -ääni	2
PR 10 Ympäristö	2
PR 11 Turvallisuus	3-4
PR 12 Urheiluhenki ja vastuullisuus	4

PaceRace on yksinkertainen ja jännittävä kilpailumuunnelma moottoriturheilun säännöllisyys- ja muodostaa selkeän johdannon rata-ajoon. Tässä sinun ei tarvitse tutustua monimutkaisiin kursseja tai edistyneitä sääntöjä, mutta voi keskittyä tärkeimpään asiaan, nimittäin ajonautintoa ja kehitystä. Jokainen kuljettaja kilpailee omalla autollaan, ja tulos ratkaistaan PaceRating (PR), joka määrittää kuljettajan nopeimman ja kolmanneksi nopeimman vauhdin välisenä erotuksena nopein kierrosaika kilpailupäivän aikana. Kuljettaja, jolla on pienin PR, on voittaja. Osallistujat voivat myös kilpailevat kolmen kuljettajan joukkueissa. Alla olevat säännöt määrittelevät rekisteröinti-, toteutus- ja turvallisuus ja urheiluhenki, jotka katsotaan hyväksytyiksi ilmoituksen tekemisellä.

Näissä määräyksissä käytetyt termit/lyhenteet:

SBF = Ruotsin moottoriturheiluliitto	ASN = Ulkomainen moottoriturheiluliitto
G = SBF:n yleiset säännöt	RA = SBF:n kilpailusäännöt
TR = SBF:n tekniset säännöt	TO = Kilpailun järjestäjä
WC = Villi kortti	TU = Tekninen tutkinta
DNS = Ei aloitettu	DNF = Erä/kilpailu keskeytetty
WR = Märkä kilpailu	PR = Vauhtiluokitus
Polttomoottori = Polttomoottori	EV = Sähköajoneuvo
FE = Moottorin todellinen teho	

TEKNISTEN MÄÄRÄYSTEN SOVELTAMINEN: Jos jonkin asian sallimista ei ole nimenomaisesti mainittu, se tarkoittaa, että Kaikenlaiset muutokset alkuperäiseen suunnitteluun ovat kiellettyjä.

POIKKEUS TAI POIKKEUS SÄÄNNÖKSISTÄ: Jos jokin ei ole säännösten mukaista autoasi varten on mahdollista hakea poikkeuslupaa. Ota yhteyttä osoitteeseen_tech@timeattack.se auton ominaisuuksien ja sinun puhelinnumero, niin soittamme sinulle tukea varten.

Moottorin todellisen tehon (FE) määritelmä:

Tämä on moottorin tuottama enimmäisteho (hv) kilpailun aikana. Koskee kaikkia alla olevia sääntöjä, joihin kuuluvat tehon rajat. Kuljettajan on aina todistettava, ettei sallittua tehoa ole ylitetty, esimerkiksi teknisen vian sattuessa. tietoa tai Parc fermé -aluetta. Vaikutusta ei voida todistaa esimerkiksi pelkällä jarrupaperilla aiemmasta tilanteesta, tulisi osoittaa mahdollisimman monella yksinomaan asiaankuuluvalla tavalla.

Voimansiirron häviö lasketaan seuraavasti:

- **Dynarullaukset:** 2WD 7 %, 4WD 13 %.
- **Dyna-napa:** 2WD 3 %, 4WD 5 %.

PR 1 Kilpailun tila ja ajoneuvot 1.1 Sarjan

tapahtumat järjestetään paikallisina kilpailuina.

1.2 Peitetyillä pyöränkaareilla varustetut ajoneuvot ovat sallittuja. Alustana ei saa käyttää Formula-autoja (alun perin yksipaikkaisia ajoneuvoja, joissa on avoimet pyöränkaaret).

PR 2 Osallistuvat kuljettajat, ajokortti ja rekisteröinti 2.1 Kilpailu on

avoin kilpailijoille 15 vuoden iästä (kalenterivuosi) alkaen. Huoltajan tai vastuullisen johtajan on allekirjoitettava sitoumus osallistumisen hyväksymisestä. (RA 1.6 KLIKKA)

2.2 Ratapäivälisenssi, kertalisenssi, kansallinen tai kansainvälinen lisenssi on voimassa.

2.3 Kilpailut ovat avoimia myös muista EU-maista tai vastaavista maista tuleville kilpailijoille.

Ulkomaisen kilpailulisenssin omaavien kilpailijoiden on esitettävä kotimaansa ASN:n myöntämä lähtölupa tai he voivat allekirjoittaa yksittäisen lisenssin, jos he aikovat kilpailla koko kauden.

2.4 Jos sinulla ei ole kilpailulisenssiä, Trial Motorsports -lisenssi sisältyy osallistumismaksuun.

2.5 Ilmoittautuminen tehdään verkkosivustolla olevan yhden (1) lomakkeen kautta. Ilmoittautuminen on sitova, eikä maksettuja maksuja palauteta. Lähtöpaikkoja voidaan siirtää/myydä järjestäjän hyväksynnän jälkeen.

2.6 Ilmoittautumalla kilpailuun osallistujat vahvistavat lukeneensa ja ymmärtäneensä nämä säännöt ja olevansa siten vastuussa niiden kaikkien kohtien tuntemisesta ennen kilpailun aloittamista.

PR 3 Kuljettajakokous ja turvallisuustarkastus 3.1

Sisäänkirjautuminen rekisteröinti-/hyvinvointikeskuksessa on pakollista ennen turvallisuustarkastusta.

3.2 Kaikkien kuljettajien on osallistuttava pakolliseen kuljettajakokoukseen ennen radalle pääsyä. Kuljettajakokous pidetään fyysisesti ja/tai osittain digitaalisesti. Se antaa olennaista tietoa kilpailun suorittamiseksi.

3.3 Osallistuvien autojen ja kuljettajien henkilökohtaisten turvavarusteiden on läpäistävä turvallisuustarkastus ennen lähtöä.

PR 4 Pysäköintialueen ja -kaistan tankkaus 4.1

Oamalla pysäköintialueella tankattaessa on noudatettava seuraavia vaatimuksia: • Käytettävissä on

oltava sammuttimet ja puhdistusmahdollisuudet. • Kuljettajien on kielletty

tankkaamasta henkilökohtaisissa turvavarusteissaan.

4.2 Pysäköintialueen pikakaistalla suurin sallittu nopeus on 30 km/h, muualla pysäköintialueella noudatetaan kävelynopeutta.

PR 5 Lähtö ja sisäänkirjautuminen

5.1 Lähtötapa on asettuminen lähtöviivalle aikataulun mukaisesti. Lähtöpaikalle pääsemiseksi vaaditaan niin sanottu "check-in"-piste, joka on ohitettava ennen radalle pääsyä.

5.2 Sisäänkirjautumista ei saa aloittaa ennen aikataulun mukaista aikaa. Sisäänkirjautuminen lasketaan pysäköintipaikalta poistumisesta. Siksi on kiellettyä pysäköidä autoa pysäköintipaikan ulkopuolelle, esimerkiksi lähtöselvityspaikan lähelle, etäisyyden lyhentämiseksi normaalista pysäköintipaikasta.

5.3 Sisäänkirjautumiseen ja jonon asettautumiseen sallitaan vain kuljettajat ja kaksi (2) mekaanikkoa autoa kohden. Pääsyä varten on esitettävä voimassa oleva ranneke.

5.4 Autoon voidaan tehdä pieniä huoltoja lähtöselvityksessä. Esimerkiksi rengaspaineiden tai iskunvaimentimien säätö tai käynnistysapu.

5.5 Lähtöselvityksen jälkeen ja erän aikana enintään kaksi (2) mekaanikkoa ja kuljettajaa saa työskennellä auton parissa, jos se on pysäköity lähtöselvitys-/pikakaistan viereen.

5.6 Sisäänkirjautuneet kuljettajat ja mekaanikot saavat tehdä pieniä töitä muille sisäänkirjautuneille autoille.

PR 6 Toteutus ja toteutus

6.1 Ohittaminen liittymärampilla on kielletty, ellei edessä oleva auto selvästi siirry sivulle ja anna ohittaa.

6.2 Hiekkakuopissa/hiekkapalloissa liukuessa on pysähdyttävä ja odotettava tilanteen korjaamista. Nurmikolla liukuessa on noudatettava varovaisuutta. varikolle. Ajoa saa jatkaa vasta, kun TO on antanut luvan.

6.3 Huolimatonta tai aggressiivista ajamista voidaan pitää epäurheilijamaisena ja siitä voidaan rangaista.

6.4 Jos kuljettaja jättää jonkin käytetyistä lipuista huomiotta tai ei huomioi niitä, siitä seuraa varoitus. Jos häiriö toistuu, lippu poistetaan. aina kuljettajalle nykyisessä helteessä.

6.5 Maalilippu nostetaan täsmälleen aikataulun mukaisesti ilmoitettuun aikaan. Ajanotto pysäytetään, kun kilpailija on ylittänyt maaliviivan. ruutulippu.

6.6 Ruutulipun ylittämisen jälkeen on kiellettyä ajaa useampaa kuin yksi (1) jäähdyttelykierros.

6.7 Erät, jotka eivät ole alkaneet viivästysten, kuten purkutyön tai siivouksen, vuoksi, perutaan alle 5 minuutin kuluttua. pysyy aikataulun mukaisesti.

PR 7 Tulokset ja pisteytys

7.1 Kilpailu ratkaistaan PaceRatingin (PR) avulla, joka määritellään kuljettajan nopeimman ja kolmanneksi nopeimman ajan erotuksena. päivän nopein kierrosaika. Kilpailija, jolla on pienin PR, voittaa.

7.2 Kunkin kilpailun lopullisesta sijoituksesta saatava pistemäärä lasketaan seuraavan taulukon mukaisesti.

SIJOITUS:	SARJAN PISTEET:	SIJOITUS:	SARJAN PISTEET:
1.	25	9. päivä	7
2. sija	20	10. päivä	6
3. sija	17	11. päivä	5
4.	14	12. päivä	4
5. päivä	12	13. päivä	3
6. päivä	10	14. päivä	2
7. päivä	9	15. päivä	1
8. päivä	8		

PR 8 -joukkue mestaruus

8.1 Joukkue koostuu kolmesta kilpailijasta. Joukkueen tulos lasketaan kuljettajien henkilökohtaisten PR-tulosten keskiarvona.

Alhaisimman keskiarvon saanut joukkue voittaa. Pisteet jaetaan kohdan 7.2 mukaisesti.

PR 9 -ääni

9.1 Jos suurin sallittu melutaso ylittyy erän aikana, asianomaiselle annetaan varoitus. Varoitus voi myönnetään myös erän päätyttyä. Tämä edellyttää kilpa-autoon kohdistuvaa fyysistä toimenpidettä, joka on esitettävä ja hyväksyttävä ennen ajon jatkamista. Kaksi varoitusta johtaa päivän ajokieltoon.

9.2 Jos käynnissä olevan erän aikana annetaan varoitus, se johtaa poissulkemiseen jäljellä olevista käynnissä olevista eräistä.

PR 10 Ympäristö

10.1 Järjestäjän on toimitettava imukykyisiä materiaaleja ja keräystilat.

10.2 Vuodon tai roiskeen sattuessa osallistujien on välittömästi ryhdyttävä toimenpiteisiin ympäristövaikutusten minimoimiseksi ja

Ilmoita tiedot TO:lle.

10.3 Kaikki osallistajat pyrkivät aktiivisesti olemaan mahdollisimman hellävaraisia radan ja sen lähialueiden ympäristölle koko kilpailupäivän ajan.

10.4 Kaikkien pysäköintialueelle pysäköityjen kilpa-autojen alle on asetettava pressu tai vastaava matto.

PR 11 Turvallisuus

11.1 Teknisten sääntöjen mukaiset vaatimukset [Timeattack.se Club 8](#) (katso alla) autoissa, joiden FE-moottori on enintään 600 hv.

11.2 Yli 600 hv:n polttoaineteholla varustettujen autojen on täytettävä turvallisuusvaatimukset teknisten sääntöjen mukaisesti [Timeattack.se Pro Street 8](#).

Yli 600 hv:n polttoaineteholla varustettujen sähköautojen on täytettävä tekniset säännöt [Timeattack.se EV Street 6](#).

11.3 Kuljettajien, jotka saavuttavat alla olevia rajoituksia nopeampia kierrosajoja, on täytettävä korkeammat turvallisuusvaatimukset ajoneuvon tehosta riippumatta [Timeattack.se Pro Streetin](#) mukaan. **8** sähköautoa [Timeattack.se EV Streetin](#) mukaan **6**.

Kinnekulle-rengas

- 00:56.00
- EV: 01:00.000

Mantorpin puisto

- 01:24.000
- EV: 01:25 000

Gelleråsen-areena

- 01:10 000
- EV: 01:13.00

11.4 Ajaminen sivuikkunat alhaalla kummallakin puolella on sallittua, jos:

- Kuljettajan istuimessa on ikkunaverkot tai niin sanotut käsivarsihinnat.
- Matkustajan puolella ei ole matkustajaa.

11.5 Jos avoautoa ajetaan ilman kattoa, käsivarsihinoja on aina käytettävä.

11.6 Jos käytetään käsihinoja, ne on merkittävä kuljettajan oveen kiinnitettävällä tarralla (kuva 1), jonka koko on vähintään 100 x 100 mm.



Fig.1

11.7 Ajoneuvoon asennettavat kamerat on asennettava TR:n mukaisesti. [Katso tekniset säännöt TR 5.22 \(KLIKKAA\)](#) ja [SBF:N HYVÄKSYMÄT LAITTEET \(KLIKKAA\)](#)

TA-Klubin sääntöteksti 8 Turvavarusteet 8.1 Kypärät, joissa

on ECE-merkintä tai korkeampi, ovat hyväksytyitä. FIA:n tai SNELL:n hyväksymien kypärien käyttöä suositellaan oman turvallisuutesi vuoksi. Avoautoissa on käytettävä kokokasvokypärää. Suurin sallittu paino lisävarusteineen 1500 g. Suuremmille painoille vaaditaan FIA:n tai SFI:n sertifioima FHR- tai HNRS-järjestelmä.

8.2 Kokopeittävä vaatetus (pitkät hihat, pitkät lahkeet ja käsineet), joka on valmistettu puuvillasta tai palamattomasta materiaalista, on pakollinen. FIA:n tai SFI:n hyväksymien kuljettajan haalareiden, kenkien ja käsineiden käyttöä suositellaan vahvasti oman turvallisuutesi vuoksi.

8.3. Jos käytetään nelipisteturvavyötä (kuusipistevyötä suositellaan vahvasti) tai useampaa, sen on oltava FIA:n tai SFI 16.1:n hyväksymä. Ikärajan ei tarvitse olla viimeisen luokituspäivämäärän mukainen. Olkahihnojen kiinnityspisteen on oltava mahdollisimman korkealla, mutta ei olkapäiden korkeuden yläpuolella. Vain vöille tarkoitettuja kiinnityspisteitä saa käyttää.

8.3.1 Jos käytetään 4-pistevyötä (6-pistevyötä suositellaan vahvasti) tai useampia, on pakollista käyttää istuinta, jossa on vähintään sama määrä vyöitä, sekä suojatankoa tai -kehikkoa (katso [TA-CH 8.6, 8.7, 8.8](#)).

8.3.2 Jos käytetään FHS- tai HNRS-järjestelmiä, vyöt on sovitettava käytettävään järjestelmään.

8.3.3 Jos vyön kiinnityspisteet kulkevat koripaneelien läpi, vastakkaiselle puolelle on asennettava vähintään 3 mm paksu ja vähintään 40 cm2:n kokoinen aluslevy. Pultin ja mutterin sekä kiinnityssilmukoiden mittojen on oltava 7/16 UNF.

8.3.4 Jos käytät Simpson Hybrid S -turvaistuinta, alkuperäinen kolmipisteturvavyö on hyväksyty.

8.4 Jos käytetään kuljettajan istuinta, joka on tarkoitettu vähintään 5-pisteiselle turvavyölle (6-pisteistä turvavyötä suositellaan vahvasti), sen on oltava FIA:n vähintään 8855-1999 tai SFI 39.2 -sertifioitu. Ikäraja ei tarvitse täyttää viimeisen luokituspäivän osalta, mutta suosittelemme, että kuljettaja ei ole yli viittä (5) vuotta vanha.

8.4.1 Jos käytetään alkuperäistä kolmipisteturvavyötä, se on pujotettava istuimen sivureikien läpi.

8.5 Turvakaari tai turvakehikko on valinnainen, mutta sitä suositellaan oman turvallisuutesi vuoksi.

8.5.1 Turvakaaren tai turvakaaren käytöstä katso [TA-CH 8](#).

Bälten bör monteras enligt dessa skisser (taget från FIA App J 253).
Rekommenderat med max 20 graders lutning av axelbandets infätning

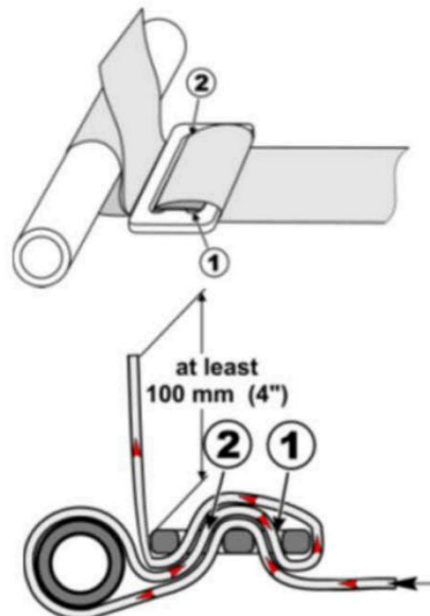
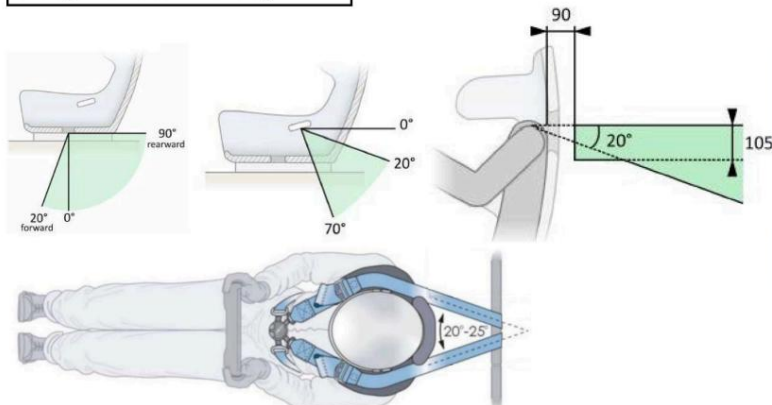

PR 12 Urheiluhenki ja vastuullisuus 12.1

Kaikkien kilpailevien kuljettajien ja heidän perheidensä on säilytettävä ammattimainen käytös ja osoitettava keskinäistä kunnioitusta. Tämä koskee sekä kilpailuviikonloppuja että niiden ulkopuolella ja sosiaalisessa mediassa.

12.2 Kilpailevat kuljettajat ovat epäsuorasti vastuussa tiiminsä jäsenten teoista.

12.3 Kilpailuun osallistujat tekevät sen omalla vastuullaan ja riskillään. Järjestäjä ja kilpailun järjestäjä eivät siksi ole vastuussa osallistujan kilpailun aikana kärsimistä henkilö- tai omaisuusvahingoista tai esimerkiksi tiloille aiheutuneista vahingoista.

ALLEKIRJOITUS:

Allekirjoitus

Nimen selvennys

Paikka / Päivämäärä

Teknisiä määräyksiä, poikkeuslupia ja kaikkea muuta sääntöihin liittyvää apua koskevat tiedustelut tulee lähettää kirjallisesti sähköpostitse osoitteeseen (anna puhelinnumerosi, niin soittamme sinulle): tech@timeattack.se.

Kaikki tässä asiakirjassa oleva teksti (ellei toisin ole selvästi mainittu) on Timeattack.se:n (Superior Imports AB) luomaa ja tekijänoikeuksin suojaamaa immateriaalioikeutta. Jos haluat käyttää tekstiä tai saada sopimuslisenssin sääntöjen käyttöön, ota yhteyttä: info@timeattack.se.