

TIME ATTACK SE

TIME ATTACK - RACE YOURSELF - PACERACE



EV GO!

(TA-EV GO!)

TEKNISKA REGLER

V. 2026.03.03

CLUB (TA-EV GO!), TEKNISKA REGLER: V. 2026.03.03

TA-EV GO! 1 Tillåtna fordonstyper och förare	1
TA-EV GO! 2 Karosseri, Chassi samt Bromsar	1
TA-EV GO! 3 Motor och transmission	2
TA-EV GO! 4 Däck och fälgar	2
TA-EV GO! 5 Inredning samt Elsystem	2
TA-EV GO! 6 Säkerhetsutrustning	2-4
TA-EV GO! 7 Laddning, Depårutiner samt Högspänningssäkerhet	4

Förkortningar:

Faktisk Vikt - FV

Faktisk Motoreffekt - FE

Hästkrafter - HK

Wet Race - WR

TILLÄMPNING AV TEKNISKA REGLEMENTET: Om det inte särskilt anges att något är tillåtet så betyder det att all form av förändring från originalutförande är förbjuden.

DISPENS ELLER UNDANTAG FRÅN REGLEMENTET: Om något inte överensstämmer enligt reglementet med din bil, finns möjlighet att söka dispens (undantag). Kontakta tech@timeattack.se med bilens spec samt ditt telefonnummer så ringer vi upp dig med support.

Definition av faktisk vikt (FV):

Bilens vikt med föraren. När bilen vägs vid besiktning eller Parc Fermé, vägs den med förare inkl förarutrustning.

Du kan använda Transportstyrelsens data för att få en ungefärlig faktisk vikt.

Ha dock i åtanke att tjänstevikt inkludera en förare på 75 kg.

Har du modifierat bilen från originalutförande subtraherar eller adderar du motsvarande vikt.

OBS. Detta är endast för att du skall få en fingervisning för vad din bil har för faktisk vikt.

TA-EV GO! 1 Tillåtna fordonstyper och förare

1.1 Alla serietillverkade personbilar av karossbils typ med elmotorer är tillåtna.

1.2 Bilen skall vara registrerad, påställd, försäkrad och ha en godkänd kontrollbesiktning av ett ackrediterat besiktningsföretag.

1.3 Förare som deltar i klassen får inte ha mer än två fulla säsonger av racing eller annan motorsport på entusiastnivå, med undantag av Time Attack. Kontakta tech@timeattack.se med ditt kompletta CV av tidigare körning.

TA-EV GO! 2 Karosseri, Chassi samt Bromsar

2.1 Sidospeglar får bytas. Det ska finnas en på vardera sida.

2.2 Bogseröglor ska finnas både fram och bak samt vara tydligt utmarkerade. Om bogserögla inte finns bak från fabrik är detta inte ett krav.

2.3 Coilovers får monteras max 1-vägs (avser kompression och retur).

2.4 Krängningshämmare får bytas (knivtyp ej tillåten).

2.5 Samtliga bussningar i upphängningar får bytas fritt.

2.6 Det är tillåtet att montera camberbultar och camberplattor i både fram och bakvagn.

2.7 Eftermarknadsskjolpaket som modifierar fronten, trösklarna och bakre stötfångaren är tillåtna.

2.7.1 Valsning av hjulhus är tillåtet, någon annan form av breddning är ej godkänd.

2.8 Lägsta punkten på bilen får inte understiga 50mm mätt från marken.

2.10 Motorhuv/motorlucka får bytas. Vid byte av motorhuv skall två extra låsanordningar monteras och original låsanordning samt säkerhetsspärr för motorhuv tas bort eller tvingas i öppet läge.

2.11 En läpp får monteras på bakluckan. Maximalt utstick på 100 mm och får inte vara bredare än bilens kaross.

2.12 Splitter (utstick räknas från frontens nedersta del där splittern möter fronten) får monteras och ha max utstick på 100mm. Samtliga vågräta (eller nära vågräta) ytor som är ämnade för att öka marktrycket eller reducera lyft anses som splitter och skall därmed räknas som splitter. Gäller på frontens nedersta del.

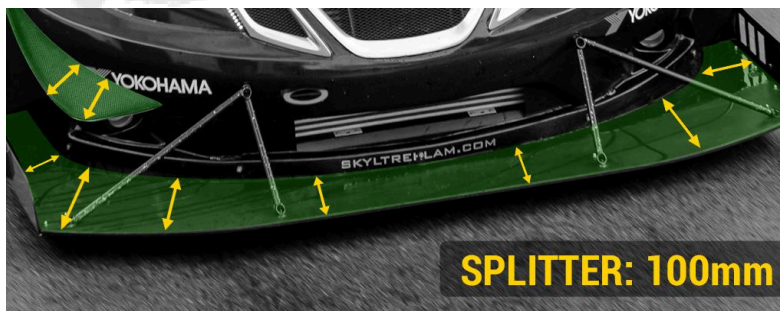

2.13 Alla aerodynamiska hjälpmedel/delar såsom plangolv, splitter samt diffusor mellan fram och bakhjul är förbjudna enligt bild nedan. Originalmonterade kåpor, luftstyrningar eller hela paneler får behållas.

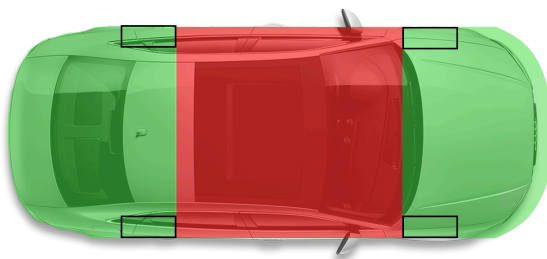

2.14 Bromssystemet får modifieras och bytas fritt. Keramiska skivor är ej tillåtna.

TA-EV GO! 3 Motor och transmission

3.1 Motor, ECU/Mjukvara och drivlina måste behållas så som den var från fabrik.

3.2 Bilens faktiska vikt/effekt-förhållande får vara över 4.0.

TA-EV GO! 4 Däck och fälgar

4.1 Däck skall vara DOT och E-märkta och av typen gatdäck (treadwear >180) eller R-däck (t.ex. Michelin Cup 2 & Yokohama A052). All form av modifiering av däck gjord efter tillverkning är ej tillåtet.

4.1.1 Hankook Ventus TD221, Michelin Pilot Sport Cup2R, Pirelli Trofeo RS och ev. framtida liknande mjuka Racing R-däck är ej tillåtna. Kontakta oss vid frågor om ett däck.

4.2 Minsta mönsterdjupet vid besiktning är 1.6mm.

4.3 Slitytan på däckets ovansida får inte sticka utanför karossen.

4.4 Endast en uppsättning torrdäck per tävling samt en uppsättning däck specifikt för "Wet Race (WR)" får användas och måste besiktas in, skadade däck får dock ersättas efter godkännande av teknisk chef. Det är fritt att använda valfria däck under pass som inte är inom tävlan, t.ex. Warmup.

4.4.1 WR-däck måste vara DOT och E-märkta och ha minst 4mm mönsterdjup och dränering åt alla håll.

4.5 "Wet Race (WR)" utlyses vid nederbörd som bedöms påverka greppnivån och avhyser när nederbörd slutat och underlaget bedöms vara normalt: Under WR krävs däck med 4mm mönsterdjup och dränering åt alla håll.

4.5.1 Inbesiktigade WR-däck är tillåtna vid nederbörd även om WR inte är utlyst.

4.7 Maximalt tillåten sammanräknad däckbredd enligt tabell nedan.

DRIVNING	TOTALBREDD (MM)	EXEMPEL
4WD	1100	275x4, 265x2 + 285x2
2WD	1180	295x4, 285x2 + 305x2

4.7.1 Det är tillåtet att använda bilens original däckdimensioner även om de överskrider maximalt tillåten sammanräknad däckbredd enligt tabell.

4.8 Fälgar får bytas fritt.

TA-EV GO! 5 Inredning samt Elsystem

5.1 Inredningen får inte rensas. Borttagning av baksätet är dock tillåten så länge all högspänningselektronik är täckt.

5.1.1 Om bur eller båge installeras, får all inredning som är direkt i vägen för buren tas bort eller modifieras.

5.2 Ratt, bälten och stolar får bytas.

5.3 Framljus, bakljus, bromsljus och blinkers skall fungera.

5.4 Utrustning för loggning och övervakning är tillåten att monteras.

TA-EV GO! 6 Säkerhetsutrustning

6.1 Hjälm med ECE märkning eller högre är godkända. FIA eller SNELL-godkänd hjälm rekommenderas för den egna säkerheten. I öppna bilar skall Integralhjälm användas. Maximalt tillåten vikt inklusive tillbehör 1500g. Vid högre vikt krävs ett FIA eller SFI certifierat FHR eller HNRS system.

6.2 Heltäckande klädsel (långärmat, långbent och handskar) av bomull eller ej brandfarligt material är obligatoriskt. FIA eller SFI-godkänd föraroverall, skor och handskar rekommenderas för den egna säkerheten.

6.3. Används säkerhetsbälte av fyrpunktstyp (sexpunktstyp rekommenderas) eller mer skall det vara FIA eller SFI 16.1 certifierat. Åldersgränsen behöver inte uppfylla sista klassificeringsdatum. Axelremmarnas infästning skall sitta så högt som möjligt, dock ej högre än axelhöjd. Endast infästningsöglor av typ som är avsedda för bälten får användas.

6.3.1 Används bälten av fyrpunktstyp (sexpunktstyp rekommenderas) eller mer är stol för minst samma antal punkter obligatoriskt.

6.3.2 Används FHS eller HNRS system skall bälten vara anpassade för det system som används.

Vid användning av Simpson Hybrid S så är original 3-punktsbälten godkänt.

6.3.3 Om bältets infästningspunkter sitter genom karosseriplåt, ska en bricka minst 3 mm tjock och minst 40 cm² i storlek monteras på motsatt sida. Dimension på bult och mutter samt infästningsöglor ska vara 7/16 UNF.

6.4 Används förarstol avsedd för säkerhetsbälte av minst fempunktstyp (sexpunktstyp rekommenderas) skall denna vara av FIA min 8855-1999 eller min SFI 39.2 certifiering. Åldersgränsen behöver inte uppfyllas avseende sista klassificeringsdatum, vi rekommenderar dock att dem inte är äldre än fem (5) år.

6.4.1 Används original 3-punktsbälte skall det träs genom sidohålen på stolen.

**Bältet bör monteras enligt dessa skisser (taget från FIA App J 253).
Rekommenderat med max 20 graders lutning av axelbandets infästning**

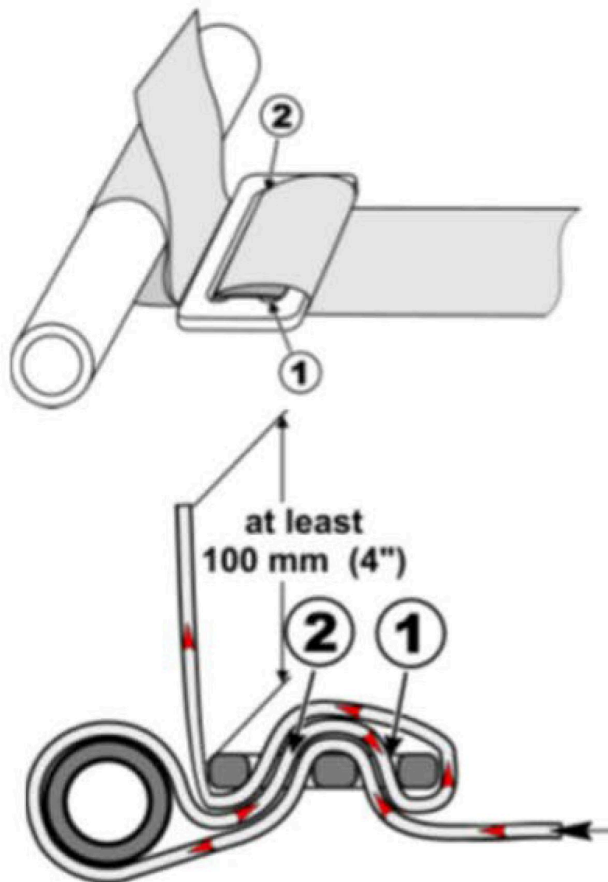
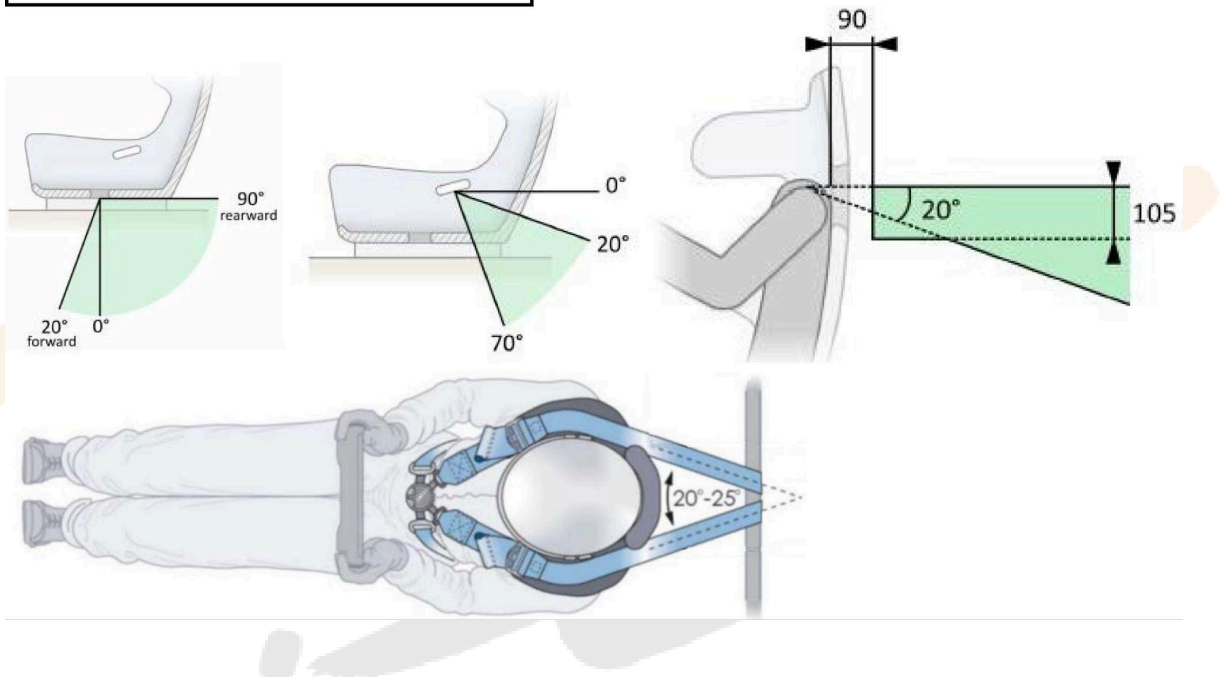

TA-EV GO! 7 Laddning, Depårutiner samt Högspännings säkerhet

7.1 Batterier får endast laddas i ett särskilt avsett område enligt arrangörens instruktioner. Snabbladdning med likström (DC) får användas, men bilen måste då stå i ett avskilt laddningsområde. Deltagare måste meddela arrangören i förväg om de avser att använda laddningsområdet före evenemanget.

7.2 Förvärmning och kylning av batteri och motor är tillåtet, förutsatt att det sker med bilens egna system eller tillbehör som är godkända av tillverkaren. Externa generatorer med förbränningsmotor är förbjudna.

7.3 Alla högspänningskomponenter (orange kablar, kontakter) måste vara hela och skyddade. Bilen måste genomgå en elsäkerhetskontroll. Vid en olycka måste föraren veta hur man bryter HV-systemet i en nödsituation.

7.4 Bilen får endast servas i markerade depåområden. Att slå på eller av strömmen får endast göras av föraren eller en mekaniker under övervakning. Personal som arbetar med HV-system måste bära lämplig skyddsutrustning (högspänningshandskar, skyddsskor).

Förfrågningar om Tekniska reglementen, dispenser och all annan hjälp med regler skickas skriftligt via mail till (uppgi telefonnr. så ringer vi upp dig): tech@timeattack.se.

All text (utom i de fall där det tydligt hänvisats annat) i detta dokument, är immateriell egendom skapad av och upphovsrättsligt ägd av TIMEATTACK.SE (Superior Imports AB). För nyttjande av text eller avtalslicens för att bruka reglerna kontakta: info@timeattack.se.



EXEMPELBILAR: Faktisk effekt/faktisk vikt = faktisk vikt/effekt.

** Måste hållas 100% original som från fabrik.*

TBA