

TIME ATTACK SE

TIME ATTACK - RACE YOURSELF - PACERACE



UNLIMITED

(TA-U)

TEKNISKA REGLER

V. 2025.11.20 - 2028.11.20

UNLIMITED (TA-U), TEKNISKA REGLER: V. 2025.11.20 - 2028.11.20

TA-PM 1 Tillåtna fordonstyper	1
TA-PM 2 Karosseri, Chassi samt Bromsar	1
TA-PM 3 Motor och transmission	1
TA-PM 4 Däck och fälgar	1
TA-PM 5 Bränslesystem, Elsystem samt Drivmedel	2
TA-PM 6 Avgassystem	2
TA-PM 7 Inredning	2
TA-PM 8 Säkerhetsutrustning	2-5

Förkortningar:

Faktisk Vikt - FV

Faktisk Motoreffekt - FE

Hästkrafter - HK

Wet Race - WR

TILLÄMPNING AV TEKNISKA REGLEMENTET: Om det inte särskilt anges att något är tillåtet så betyder det att all form av förändring från originalutförande är förbjuden.

DISPENS ELLER UNDANTAG FRÅN REGLEMENTET: Om något inte överensstämmer enligt reglementet med din bil, finns möjlighet att söka dispens (undantag). Kontakta tech@timeattack.se med bilens spec samt ditt telefonnummer så ringer vi upp dig med support.

TA-U 1 Tillåtna fordonstyper

1.1 Alla typer av fordon med förbränningsmotor som har täckta hjulhus.

1.1.1 Inga typer av Formelbilar (ursprungligen singel-sätets fordon med öppna hjulhus) får användas som grund.

TA-U 2 Karosseri, Chassi samt Bromsar

2.1 Aerodynamik får modifieras och bytas fritt.

2.2 Hjulupphängning får modifieras och bytas fritt.

2.3 Kaross och ram får modifieras och bytas fritt.

2.4 Markfrigång fritt.

2.5 Bogseröglor ska finnas både fram och bak samt vara tydligt utmarkerade.

2.6 Sidospeglar ska finnas en på vardera sida.

2.7 Om vindrutan byts till klar polycarbonat, måste den vara minst 3 mm tjock.

2.8 Sidorutor fram måste vara minst 2 mm tjocka. Övriga rutor bakom B-stolpen modifieras fritt.

2.9 Vid byte av motorhuv/motorlucka skall två extra låsanordningar monteras och original låsanordning samt säkerhetsspärr för motorhuv/motorlucka tas bort eller tvingas i öppet läge.

2.10 Skottgenomföringar och kopplingar till bränsle och olja vid torpedvägg och bränsletank skall vara avskärmade från föraren. Samtliga komponenter skall vara av hög kvalitet och avsedda för ändamålet. Gummigenomföringar skall användas i övriga delen av bilen.

2.11 Bromssystemet får modifieras och bytas fritt.

TA-U 3 Motor och transmission

3.1 Motorn får modifieras och bytas fritt.

3.2 Transmissionen får modifieras och bytas fritt.

3.3 Byte eller montering av turbo eller kompressor är tillåtet.

3.4 Motorn bör ha sluten vevhusventilation. Om öppet system används skall uppsamlingskärl vara på minst 1.5L.

3.5 ECU får modifieras och bytas fritt.

3.6 Oljekylare får modifieras och bytas fritt.

3.7 Vattenkylsystem och laddluftkylarsystem får modifieras och bytas fritt.

TA-U 4 Däck och fälgar

4.1 Alla typer av däck inklusive slicks är tillåtet. Däcken ska vara fria från skador.

4.2 Slitytan på däckets ovansida får inte sticka utanför karossen.

4.3 "Wet Race (WR)" utlyses vid nederbörd som bedöms påverka greppnivån och avhyses när nederbörd slutat och underlaget bedöms vara normalt: Under WC krävs däck med 3mm mönsterdjup och dränering åt alla håll.

4.4 Fälgar får bytas fritt.

TA-U 5 Bränslesystem, Elsystem samt Drivmedel

5.1 Bränslesystemet får modifieras och bytas fritt. Bränsleledningar och kopplingar ska vara av högtryckstyp, dock minst av originalutförande. Bränslekopplingar eller komponenter får bara finnas i kupén om de är inkapslade. De ska dras så att kontakt med bilens rörliga delar undviks.

5.2 Säkerhetstank får monteras, tanken ska vara SFI eller FIA godkänd. Datummärkningen får ha gått ut.

5.3 Lustgas (N₂O, Dikväveoxid) är tillåtet.

5.4 Bilens elsystem får modifieras och bytas fritt.

5.5 Batteriet får flyttas men ska vara ordentligt fastsatt och ha isolerad pluspol. Om det placeras i kupén eller i bagageutrymmet, och det finns öppning mellan kupé och bagage, ska det monteras i en vätsketät och avluftad batteribox. Undantag gäller för AGM-, litium- och gelebatterier.

5.6 Bromsljus ska finnas. Någon form av ljus i fronten på båda sidorna är ett krav. Blinkers rekommenderas.

5.7 FIA godkänd huvudströmbrytare är obligatorisk och vara av gnistfri modell. Den ska bryta batteriet, stänga av motorn samt bryta B+-kretsen till generatoren. Manövreringen ska vara åtkomlig från både förarplats och utsida samt vara tydligt markerad med en dekal bestående av en röd blixtpå blå botten i en vit triangel med bas på minst 120 mm.

5.8 All form av diesel, etanol och bensin är tillåten.

TA-U 6 Avgassystem

6.1 Avgassystemet får bytas eller modifieras fritt.

6.2 Bil med originalmonterad katalysator som standard bör behålla den eller ersätta med en likvärdig eftermarknads katalysator.

6.3 Utblås ska mynna ut minst efter bilens första axel.

6.4 Avgasljudet får inte överstiga 95 dBA vid förbipassering enligt SBF:s mätmetod.

TA-U 7 Inredning

7.1 Rensa inredningen är tillåtet men dörrsidor fram ska vara täckta.

7.2 Utrustning för loggning och övervakning är tillåten att monteras.

7.3 Ratt, bälten och stolar får bytas.

7.5 Backkamera får användas istället för inre backspegel.

TA-U 8 Säkerhetsutrustning

8.1 Enbart hjälmar med SNELL SA 2010 eller högre samt FIA 8858-2002 (expire 31.12.2023), 8858-2010, 8859-2015, 8860-2004 (expire 31.12.2020), 8860-2010, 8860-2018, 8860-2018 ABP certifiering är godkända. I öppna bilar skall Integralhjälm användas. Hjälburen intercom utrustning är tillåten.

8.2 Krav på att föraren är utrustad med FHR eller HNRS (HANS eller hybrid), certifierat av FIA eller SFI. Hjälm skall vara kompatibel med det FHR eller HNRS system som används.

8.3 Föraroverallen ska vara en heldräkt i ett stycke, SFI 3.2A/5 eller FIA-certifierad enligt 8856-2000, och utformad så att den skyddar hela kroppen, inklusive nacke, vrist och handleder.

8.4 Underkläder av flamsäkert material såsom Nomex eller Carbon X, inkluderar byxa, tröja, strumpor och balaclava skall användas.

8.5 Skor och handskar av flamsäkert material skall användas.

8.6 Förarstol avsedd för säkerhetsbälte av minst fempunktstyp (sexpunktstyp rekommenderas starkt) är obligatorisk. Denna ska vara av FIA certifiering min 8855-1999 eller min SFI 39.2 certifiering. När FIA klassade stolar används accepteras det att åldersgränsen inte uppfylls. Vi rekommenderar dock att dem inte är äldre än fem (5) år.

8.7 Säkerhetsbälte skall vara FIA eller SFI 16.1 certifierat och av minst fempunktstyp (sexpunktstyp rekommenderas) som är anpassat för det FHS eller HNRS system som används. Axelremmarnas infästning skall sitta så högt som möjligt, dock ej högre än axelhöjd. Endast infästningsöglor av typ som är avsedda för bälten får användas. Om bältets infästningspunkter sitter genom karosseriplåt, ska en bricka minst 3 mm tjock och minst 40 cm² i storlek monteras på motsatt sida. Dimension på bult och mutter samt infästningsöglor ska vara 7/16 UNF. När FIA eller SFI klassade bälten används accepteras att åldersgränsen inte uppfylls.

8.8 Skyddsbur är obligatorisk.

8.9 Skyddsbur, principbeskrivning på utformning: Skyddsbur består av en a) vertikal huvudbåge placerad tvärs bilens längsgående axel omedelbart bakom föraren, b) en främre båge längs med A-stolparna, c) sidokrockskydd mellan

bågarna och d) två bakåtsträvor samt e) olika förstärkningsstag t.ex. tvärgående stag i höjd med instrumentbrädan, vilka tillsammans formar en bur/lådkonstruktion (skyddscell).

Huvudbågen ska sträcka sig utanför förarens kropp på alla ställen. Huvudbågen kompletteras med två strävor riktade bakåt från bågens högsta del samt

minst en diagonalsträva infäst med övre infästningspunkt på förarsidan. Den främre tvärgående bågen måste följa A-stolparna från golv till toppen av vindrutan och vara förbunden på varje sida med horisontella längsgående stag till toppen av huvudbågen (så nära taket som möjligt). I stället för en enda främre tvärgående båge, kan två längsgående sidobågar som följer taklinjen vidare ner längs A-stolparna till golvet användas. Oavsett vilken av de två konfigurationerna som används,

skall det finnas rördragnings som förbinder de två A-stolparnas rör vid överdelen av vindrutan. Det obligatoriska sidokrockskyddet är oftast utformat som ett "X" eller två parallella rör som förbinder de främre och huvudbåge på burens bägge sidor.

8.9.1 Dimensioner för skyddsbur: För huvudbåge, ev längsgående huvudbåge, diagonalstag gäller 45mm diameter x 2,5 mm eller 50mm x 2 mm) godstjocklek och för övriga rör; 38 mm diameter x 2,5 mm godstjocklek eller 40 x 2,0 mm. Samtliga rör skall bestå av kalldragna sömlösa olegerade stålrör, innehållande max 0,3% kol och med minsta på sträckgräns 350 N/mm².

8.9.2 Infästningspunkter för skyddsbur:

Dimension på bult och mutter samt infästningsöglor ska vara minst M8 i 8.8 kvalitet 7/16 UNF. Varje monteringspunkt/ände på bågens eller burens rör ska inkludera en 1200mm² fastsättningsplatta med en min. tjocklek på 3 mm med minst tre (3) st hål för genomgående bult för infästning mot en förstärkningsplatta med en min. tjocklek på 3 mm svetsad i kaross/ chassi. Bultförband skall förbinda fastsättningsplatta med förstärkningsplatta.

8.9.3 Certifierade skruvbara burar och SBF godkända bågar och burar: SBF/FIA Certifierade skruvbara burar får monteras enligt certifikatet och tillverkarens instruktioner. SBF vagnboksgodkända burkonstruktioner anses uppfylla ställda minimikrav.

8.9.4 Modifierade burar eller icke certifierade skruvburar, kräver förstärkning av golvet med en extra förstärkningsplåt (box) svetsad i kaross/chassi som minst har en yta av 1200mm² med 3mm tjocklek under varje ände på burens som monteras i karossen. Dimension på bult och mutter samt infästningsöglor ska vara minst M8 i 8.8 kvalitet 7/16 UNF.

8.10 Släck/Sprinklersystem skall finnas monterat och anpassat efter bilens bränsle. Munstycken skall finnas i motorrum och förarutrymme. Systemet ska kunna aktiveras utifrån.

Bältet bör monteras enligt dessa skisser (taget från FIA App J 253). Rekommenderat med max 20 graders lutning av axelbandets infästning

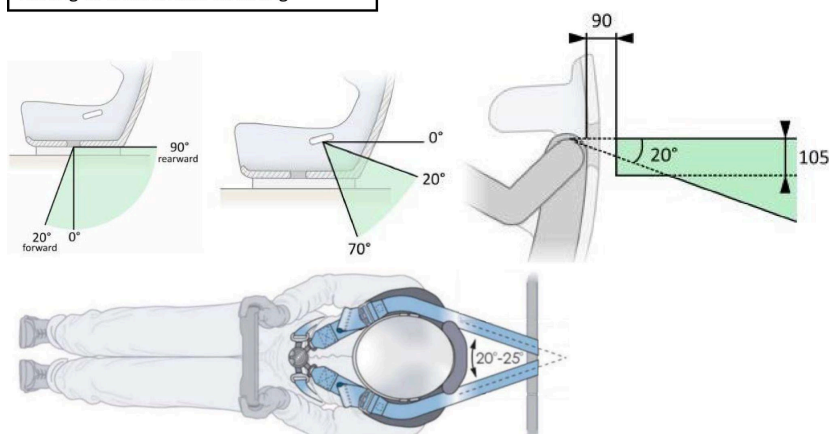

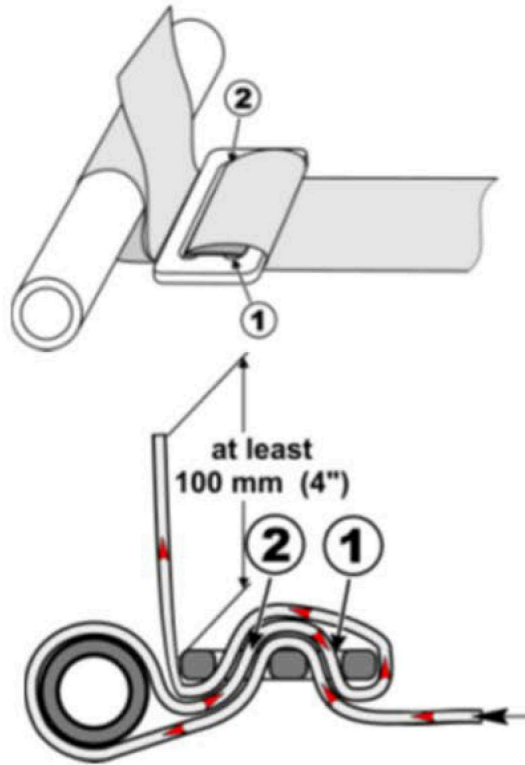

Exempel på burkonstruktion med 8 fästpunkter.

Båge består av minst delarna: Huvudbåge (1), bakåtsträvor (2), diagonalstag (3)

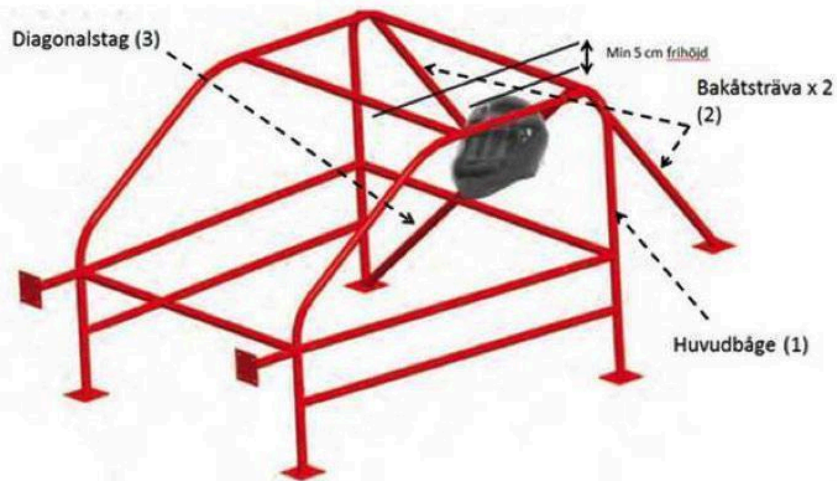

Förfrågningar om Tekniska reglementen, dispenser och all annan hjälp med regler skickas skriftligt via mail till (uppge telefonnr. så ringer vi upp dig): tech@timeattack.se.

All text (utom i de fall där det tydligt hänvisats annat) i detta dokument, är immateriell egendom skapad av och upphovsrättsligt ägd av TIMEATTACK.SE (Superior Imports AB). För nyttjande av text eller avtalslicens för att bruka reglerna kontakta: info@timeattack.se.