



CLUB GO!

(TA-CG)

TEKNISKA REGLER

V. 2025.10.24

FÖRSLAG INFÖR 2026

CLUB GO! (TA-CG), TEKNISKA REGLER: V. 2025.10.24

TA-CG 1 Tillåtna fordonstyper och förare	1
TA-CG 2 Karosseri, Chassi samt Bromsar	1-2
TA-CG 3 Motor och transmission	2-3
TA-CG 4 Däck och fälgar	3
TA-CG 5 Bränslesystem, Elsystem och Drivmedel	4
TA-CG 6 Avgassystem	4
TA-CG 7 Inredning	4
TA-CG 8 Säkerhetsutrustning	4-5

TILLÄMPNING AV TEKNISKA REGLEMENTET: Om det inte särskilt anges att något är tillåtet så betyder det att all form av förändring från originalutförande är förbjudet.

DISPENS ELLER UNDANTAG FRÅN REGLEMENTET: Om något inte överensstämmer enligt reglementet med din bil, finns möjlighet att söka dispens (undantag). Kontakta tech@timeattack.se med bilens spec samt ditt telefonnummer så ringer vi upp dig med support.

Definition av faktisk motoreffekt (FE):

Detta är den högsta effekt (HK) som motorn får ge under tävlan. Gäller samtliga nedan regler som innefattar gränser av effekt. Det är alltid upp till föraren att bevisa tillåtna effekten ej överskridits, t.ex. vid teknisk upplysning eller Parc fermé. Effekten kan ej bevisas med enbart ex. bromspapper från tidigare tillfälle, den bör påvisas på så många uteslutande aktuella sätt som möjligt.

Drivlineförlust räknas enligt följande:

- Dyno rullar 2WD 7%, 4WD 13%.
- Dyno nav 2WD 3%, 4WD 5%.

Multipluera din uppmätta effekt enligt nedan:

3%: 1,0309
 5%: 1,0526
 7%: 1,0752
 13%: 1,1494

Exempel: Tvåhjulsdreven bil med 500HK uppmätt på rullar. $500 \times 1,0752 = 537,6\text{HK}$ i motorn.

Definition av faktisk vikt (FV):

Bilens vikt med förare och bränsle. ~~Bilens vikt utan förare och bränsle +75kg.~~

När bilen vägs vid besiktning eller Parc Fermé, vägs den med förare inkl förarutrustning som bilen står med bränsle.

Hur beräknar jag med överslag faktisk vikt med Transportstyrelsens data?

OBS. Detta är endast för att du skall få en fingervisning för vad din bil har för faktisk vikt.

Bilens tjänstevikt enligt registreringsbevis. Ha i åtanke att tjänstevikt inkluderar full tank och en förare på 75 kg.

Har du modifierat bilen från originalutförande subtraherar eller adderar du motsvarande vikt.

TA-CG 1 Tillåtna fordonstyper och förare

1.1 Serietillverkade personbilar av karossbils typ med förbränningsmotor är tillåtna.

~~1.2 Bilen måste behålla original självbärande kaross eller ram.~~

1.2 Bilen skall vara registrerad, påställd, försäkrad och ha en godkänd kontrollbesiktning av ett ackrediterat besiktningsföretag.

1.2.1 Bilar som ej är godkända av ackrediterat besiktningsföretag vid seriepremiär **får delta med 0,3 högre vikt/effekt samt** 40 mm reducerad total däcksbredd.

1.3 Förare som deltar i klassen får ej ha kört racing eller annan motorsport mer än två fulla säsonger på entusiastnivå eller högre. ~~All typ av tidigare körerfarenhet i full säsong på professionell eller semi-professionell nivå är ej tillåtet för att erhålla seriepoäng.~~ Kontakta tech@timeattack.se med ditt kompletta CV av tidigare körning.

1.4 Vid **två** tidigare serievinster av klassen är deltagande utöver wildcard inte tillåtet.

TA-CG 2 Karosseri, Chassi samt Bromsar

~~2.1 Karossen ska vara välskött, fri från större skador och bucklor samt vara representativ.~~

~~2.2 Delar som kan utgöra säkerhetsrisk kan medföra startförbud.~~

2.1 Sidospeglar **får bytas**. Det skall finnas en på vardera sida.

2.2 Bogseröglor skall finnas både fram och bak samt vara tydligt utmarkerade.

2.3 Coilovers får monteras med högst 2-vägs justering (avser kompression och retur).

2.4 Krängningsdämpare får bytas (knivtyp ej tillåten).

2.5 Samtliga bussningar på bilen får bytas fritt.

2.6 Stag mellan fjäderbenstorn i motorrum får bytas eller monteras.

2.7 Det är tillåtet att montera camberbultar i både fram och bakvagn.

2.8 Eftermarknadsskjolpaket som modifierar fronten, trösklarna och bakre stötfångaren är tillåtna.

2.8.1 Valsning av hjulhus är tillåtet, någon annan form av breddning är ej godkänd.

2.9 Lägsta punkten på bilen får inte understiga 50mm mätt från marken.

2.10 Diffusor bak får monteras. Den får inte sticka utanför bilen. ~~vare sig bakom eller på sidorna, uppifrån sett i lodrät linje.~~

2.11 Motorhuv/motorlucka får bytas. Vid byte av motorhuv skall två extra låsanordningar monteras och original låsanordning samt säkerhetsspärr för motorhuv tas bort eller tvingas i öppet läge.

2.12 Om batteri finns oskyddat i bagageutrymmet, skall original låsanordning för bagagelucka tas bort eller tvingas i öppet läge.

2.13 Bakre vinge får ha en maximal bredd på 1700 mm. ~~Den får ej vara bredare än bilens kaross, högre än bilens tak eller sticka ut bakom bilens bakersta del. Vingfästen får heller ej sticka ut bakom bilens bakersta del. Max chord 200mm~~

~~2.12.1 Vingen får ej vara aktivt ställbar under färd.~~

~~2.12.2 På hatchback bilar får vingen vara 75mm över taket.~~

2.14 Splitter (utstick räknas från frontens nedersta del där splittern möter fronten) och canards (max 10mm utanför framskärmarnas bredaste punkt) får monteras, max utstick enligt nedan.

Samtliga vågräta (eller nära vågräta) ytor som är ämnade för att öka marktrycket eller reducera lyft anses som splitter och skall därmed räknas som splitter. Gäller på frontens nedersta del.

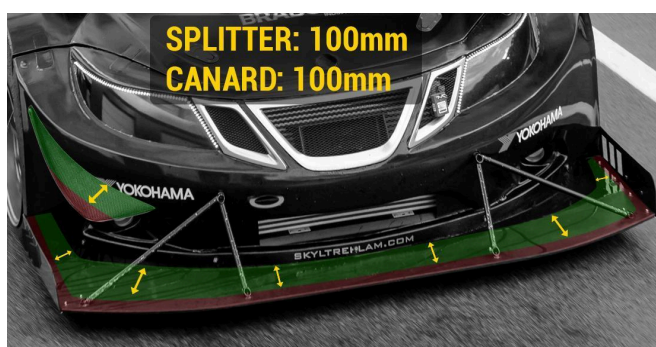

- Splitter, max utstick **100mm**.
- Canards, max 2st, max utstick **100mm**.

2.15 Alla aerodynamiska hjälpmedel/delar såsom plangolv, splitter samt diffusor mellan fram och bakhjul är förbjudna enligt bild nedan. Originalmonterade kåpor, luftstyrningar eller hela paneler får behållas.

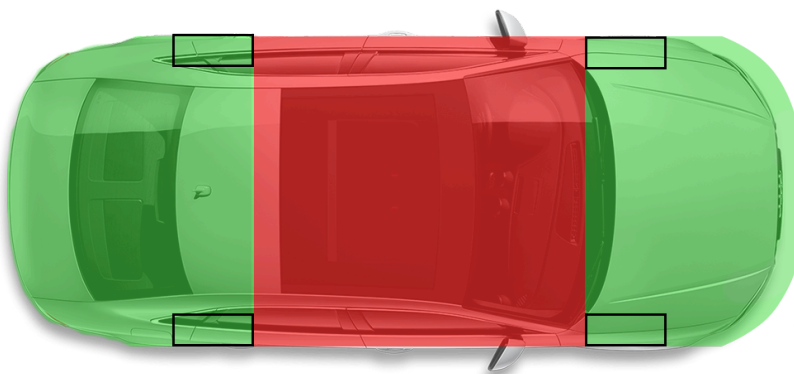

2.16 Bromssystemet får modifieras och bytas fritt. Keramiska skivor är inte tillåtna. Bromsok, slangar, ledningar, skivor och pedalstäl ska vara i väl fungerande skick, och får bytas fritt.

7.1 Färdbröms ska verka på alla 4 hjulen.

2.5.1 Om coilovers inte har använts får eftermarknads krängningshämmare användas.

2.8.1 Kjolarna får inte sticka utanför en tänkt linje mellan yttre delen av fram & bakhjulet. Max bredd 300mm.

TA-CG 3 Motor och transmission

3.1 Bilens faktiska vikt/effekt-förhållande får vara enligt tabellen nedan. Maximal FE oavsett vikt/effekt är 250HK. Tabellen styr även vilken typ av däck bilen får använda. Se regel 9.6 för max tillåten däckbredd.

R-DÄCK			GATDÄCK		
ÅRSMODELL	VIKT/EFFEKT	ORIGINAL	ÅRSMODELL	VIKT/EFFEKT	ORIGINAL
-2004	>5,8		-2004	>5,5	
-2004	5,799 - 5,5	X	-2004	5,499 - 5,3	X
2005 - 2011	>6,1		2005 - 2011	>5,8	
2005 - 2011	6,099 - 5,8	X	2005 - 2011	5,799 - 5,5	X
2012 - 2016	>6,4		2012 - 2016	>6,1	
2012 - 2016	6,399 - 6,1	X	2012 - 2016	6,099 - 5,8	X
2017-	>6,7		2017-	>6,4	
2017-	6,699 - 6,5	X	2017-	6,399 - 6,1	X

3.1.1 Bilar vars faktiska vikt/effekt är inom en rad med X i kolumnen "ORIGINAL" får delta om de lämnas original som från fabrik. Säkerhetsutrustning, däck/fälg, bromssystemet får installeras och uppgraderas.

3.2 "Tokens": Bilar med framhjulsdraft tilldelas en (1) token. Om bilens faktiska vikt-/effektförhållande är 0,3 eller mer över bilens lägsta tillåtna FVE tilldelas en (1) token, och om det är 0,6 eller mer över tilldelas två (2) tokens.

Bilen behöver ej vara besiktigad (enligt regel 1.2).

- Byta samtliga dörrar till glas/kolfiber (kräver bur med godkända dörrsträvor). Även sidorutor samt bakruta får då bytas till minst 3mm tjock polykarbonat
- Tillåtelse att tillämpa Aero regler från Challenge (TA-CH 2.13 & 2.14).
- Tillåtelse att montera eftermarknadsdifferential.
- Länkarmar, camber, toe och traction stag får bytas fritt, inga ändringar i infästningspunkter är tillåtna.
- +40mm total tillåten däckbredd.
- Rensa inredningen. Original instrumentbräda och en passagerarstol skall vara kvar samt att insidan av dörrarna fram skall vara täckta. Kvarvarande inredning skall vara hel och ren.
- Krängningshämmare får bytas/monteras (knivtyp ej tillåten).

- 3.5 Insug, luftfilter, rör till och från luftfilterbox får modifieras och bytas fritt.
- 3.6 Vattenkylsystem och laddluftkylarsystem får modifieras och bytas fritt.
- 3.7 Original ECU måste användas och får omprogrammeras. På bilar äldre än 20 år får ECU modifieras och bytas fritt.
- 3.8 Koppling och svänghjul får modifieras och bytas fritt.
- 3.9 Original traction control system får användas, ingen form av eftermonterade system får användas eller programmeras in i styrsystemet.
- 3.10 Bilar utan överladdning med upp till 1600cc total cylindervolym får Det är tillåtet att byta delar i motorns block och topp. kolvar, stakar, vevaxel, ventiler, kamaxlar och liknande delar. Slaglängd (Stroke) får ej ökas. Ökning av kolv diameter till 1 eller 2 ÖD (överdimension) är tillåtet.
- 3.11 Oljekylare får modifieras och bytas fritt.
- 3.1 Tvåhjulsdrift eller fyrhjulsdrift är tillåten.
- 3.2 Motor, transmission och kylsystem ska vara fritt från läckage.
- 3.4 Bilar med överladdning som från fabrik lämnar 220HK eller mer enligt registreringsbevis får endast modifiera luftfilter, insug, samt avgassystem efter katalysatorn. I övrigt måste de behållas helt original i motor.
- 3.12 Alla bilar 20 år eller äldre får nyttja en av nedan punkter. Bilar oavsett årsmodell med < 140HK FE får nyttja två av nedan punkter, har de även framhjulsdrift får de nyttja en extra punkt. Bilen behöver ej vara besiktigad (enligt regel 1.3). (Exempel: Bil med årsm. 2004, 200hk och FWD får nyttja en punkt.)

TA-CG 4 Däck och fälgar

- 4.1 Däck skall vara DOT och E-märkta och av typen gatdäck (treadwear >180) eller R-däck (t.ex. Michelin Cup 2 & Yokohama A052). All form av modifiering av däck gjord efter tillverkning är ej tillåtet.
- 4.1.1 Vilken typ av däck som är godkända för din bil, se vikt/effekt-tabellen i regel 3.1.
- 4.1.2 Pirelli Trofeo R, Pirelli Trofeo RS, Hankook Ventus TD221, Michelin Pilot Sport Cup2 R och ev. framtida liknande mjuka Racing R-däck är ej tillåtna. Kontakta oss vid frågor om ett däck.
- 4.2 Minsta mönsterdjupet vid besiktning för gatdäck är 2mm och R-däck 1.6mm.
- 4.3 Slitytan på däckets ovansida får inte sticka utanför karossen.
- 4.4 Endast en uppsättning torrdäck per tävling samt en uppsättning däck specifikt för "Wet Race (WR)" får användas och måste besiktas in, skadade däck får dock ersättas. Det är fritt att använda valfria däck under pass som inte är inom tävlan, t.ex. Warmup.
- 4.4.1 WR-däck måste vara DOT och E-märkta och ha minst 4mm mönsterdjup och dränering åt alla håll.
- 4.5 "Wet Race (WR)" utlyses vid nederbörd som bedöms påverka greppnivån och avhyses när nederbörd slutat och underlaget bedöms vara normalt: Under WR krävs däck med 4mm mönsterdjup och dränering åt alla håll.
- 4.5.1 Inbesiktigade WR-däck är tillåtna vid nederbörd även om WR inte är utlyst.
- 4.6 Maximalt tillåten sammanräknad däckbredd enligt tabell nedan (FWD = Framhjulsdrift):

FAKTISK VIKT (KG)	TOTALBREDD (MM)	EXEMPEL
- 1050	860	215x4, 205x2 + 225x2
- 1050 FWD	900	225x4, 215x2 + 235x2
1051 - 1350	900	225x4, 215x2 + 235x2
1051 - 1350 FWD	940	235x4, 225x2 + 245x2
1351 - 1550	940	235x4, 225x2 + 245x2
1351 - 1550 FWD	980	245x4, 235x2 + 255x2
1551 -	980	245x4, 235x2 + 255x2
1551 - FWD	1020	255x4, 245x2 + 265x2

- 4.7 Fälgar får bytas fritt.

TA-CG 5 Bränslesystem, Elsystem och Drivmedel

5.1 Bränslepump och spridare får bytas.

5.2 Det är tillåtet att montera surge tank/catchtank. Bränsleledningar och kopplingar ska vara av högtryckstyp, dock minst av originalutförande. Bränslekopplingar eller komponenter får bara finnas i kupén om de är inkapslade. De ska dras så att kontakt med bilens rörliga delar undviks.

5.3 Batteriet får flyttas men ska vara ordentligt fastsatt och ha isolerad pluspol. Om det placeras i kupén eller i bagageutrymmet, och det finns öppning mellan kupé och bagage, ska det monteras i en vätsketät och avluftad batteribox. Undantag gäller för AGM-, litium- och gelebatterier.

5.4 Framljus, bakljus, bromsljus och blinkers skall finnas och vara fungerande.

5.5 Om en huvudströmbrytare monteras ska den vara av gnistfri modell. Den ska bryta batteriet, stänga av motorn samt bryta B+-kretsen till generatoren. Manövreringen ska vara åtkomlig från både förarplats och utsida samt vara tydligt markerad med en dekal bestående av en röd blixtpå blå botten i en vit triangel med bas på minst 120 mm.

5.6 Viss modifikation av bilens elsystem och dess kabelhärvar är tillåtet vid installation av mätare, loggning och liknande.

5.7 Alla typer av diesel, bensen 95 & 98 oktan, V-POWER samt miljöbränslen som Aspen+ (RON98) eller alla typer av eftermarknads och E85 får användas.

4.2 Tank måste behållas original, endast modifikation av skvalpskydd är tillåtet.

10.2 Inga oktanhöjande tillsatser får användas. Adaptiv som smörjning för E85 får användas.

TA-CG 6 Avgassystem

6.1 Avgassystemet och dess fastsättning får bytas eller modifieras fritt. efter grenröret.

6.1.1 Bilar med upp till 6 cylindrar och max 2000cc utan turbo får byta grenrör fritt.

6.2 Bil med originalmonterad katalysator ska bibehålla eller ersätta den med en likvärdig eftermarknad.

6.3 Avgassystemets utblås skall mynna ut efter bilens bakre axel.

6.4 Bilens ljudnivå får inte överstiga 95 dBA vid förbipassering enligt banans mätmetod.

TA-CG 7 Inredning

7.1 Inredningen får inte rensas. Borttagning av baksätet är dock tillåten.

7.1.1 Om bur eller båg installeras, får all inredning som är direkt i vägen för burens tas bort helt eller modifieras.

7.2 Ratt, bälten och stolar får bytas. (se TA-CG 11 Säkerhetsutrustning).

7.3 Utrustning för loggning & övervakning är tillåten att montera.

8.2.1 Används ratt med s.k. snabbblås fäste så skall själva utlösningmekanismen vara placerad framför ratten i bilens färdriktning.

8.2 Extra mätare får monteras. Får inte ha några vassa kanter eller annan avvikelse av säkerhetsmässig karaktär.

TA-CG 8 Säkerhetsutrustning

8.1 Enbart Hjälm med ECE märkning eller högre är godkända, FIA eller SNELL-godkänd hjälm rekommenderas för den egna säkerheten. I öppna bilar skall Integralhjälm användas. Maximalt tillåten vikt, vilket inkluderar all typ av extrautrustning på hjälmen såsom skärm, visir mm är inklusive tillbehör 1500g. Vid högre vikt krävs ett FIA eller SFI certifierat FHR eller HNRS system.

11.1.1 Används ett FIA eller SFI certifierat FHR eller HNRS system skall hjälm vara kompatibel med det.

8.2 Heltäckande klädsel (långärmat, långbent och handskar) av bomull eller ej brandfarligt material är obligatoriskt. FIA eller SFI-godkänd föraroverall, skor och handskar rekommenderas för den egna säkerheten.

8.3. Används säkerhetsbälte av fyrpunktstyp eller mer skall det vara FIA eller SFI 16.1 certifierat. Åldersgränsen behöver inte uppfylla sista klassificeringsdatum. Axelremmarnas infästning skall sitta så högt som möjligt, dock ej högre än axelhöjd. Endast infästningsöglor av typ som är avsedda för bälten får användas.

8.3.1 Används bälten av fyrpunktstyp eller mer är stol för minst samma antal punkter samt skyddsåge eller skyddsbur obligatoriskt (se TA-CH 8.6, 8.7, 8.8).

8.3.2 Används FHS eller HNRS system skall bälten vara anpassade för det system som används.

8.3.3 Om bältets infästningspunkter sitter genom karosseriplåt, ska en bricka minst 3 mm tjock och minst 40 cm² i storlek monteras på motsatt sida. Dimension på bult och mutter samt infästningsöglor ska vara 7/16 UNF.

8.3.4 Använder man Simpson Hybrid S så är original 3-punktsbälten godkänt.

5

TIMEATTACK.SE

8.4 Används förarstol avsedd för säkerhetsbälte av minst fempunktstyp (sexpunktstyp rekommenderas) skall denna vara av FIA min 8855-1999 eller min SFI 39.2 certifiering. Åldersgränsen behöver inte uppfyllas avseende sista klassificeringsdatum, vi rekommenderar dock att dem inte är äldre än fem (5) år.

8.4.1 Används original 3-punktsbälte skall det träs igenom sidohålen på stolen.

8.5 Skyddsåge eller skyddsbur är frivilligt men rekommenderas för din egen säkerhet.

8.5.1 Vid användning av skyddsåge eller skyddsbur se TA-CH 8.

Bältet bör monteras enligt dessa skisser (taget från FIA App J 253).
Rekommenderat med max 20 graders lutning av axelbandets infästning

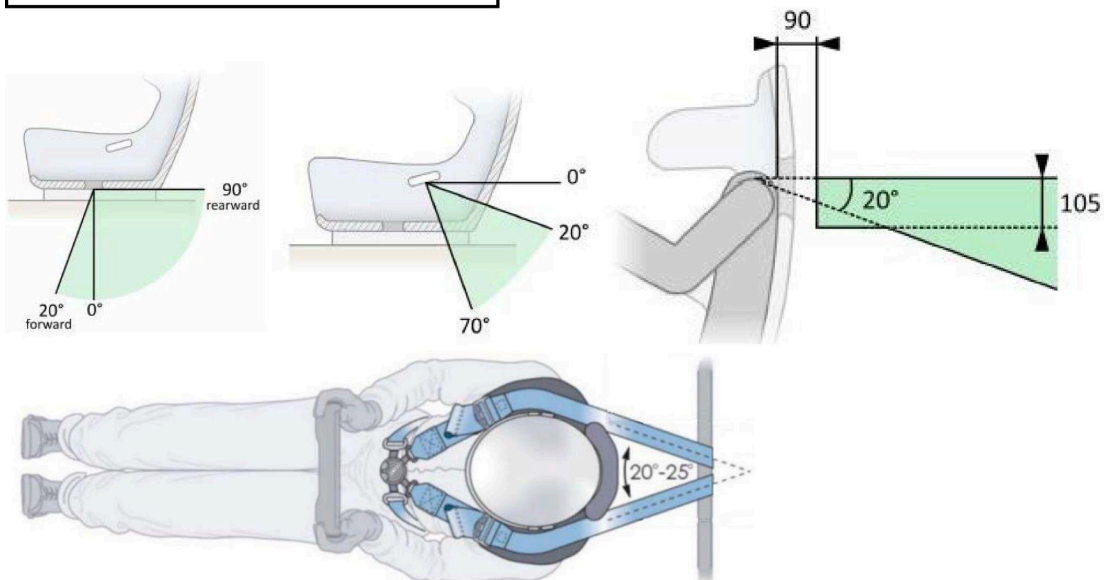

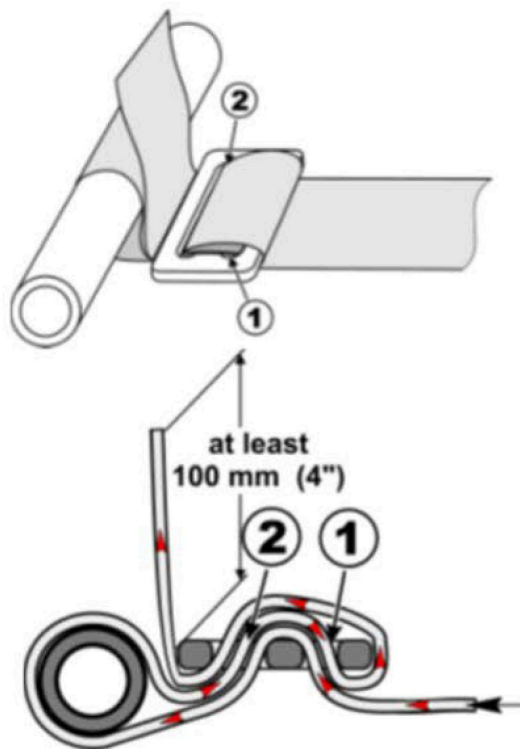

6

TIMEATTACK.SE

Förfrågningar om Tekniska reglementen, dispenser och all annan hjälp med regler skickas skriftligt via mail till (uppgi telefonnr. så ringer vi upp dig): tech@timeattack.se.

All text (utom i de fall där det tydligt hänvisats annat) i detta dokument, är immateriell egendom skapad av och upphovsrättsligt ägd av TIMEATTACK.SE (Superior Imports AB). För nyttjande av text eller avtalslicens för att bruka reglerna kontakta: info@timeattack.se.



EXEMPELBILAR: Faktisk effekt/faktisk vikt = faktisk vikt/effekt.

* Måste hållas 100% original som från fabrik.

TBA